

INSTRUKCJA

WZIERNIK-INDYKATOR WILGOTNOŚCI TYPU LI-MI

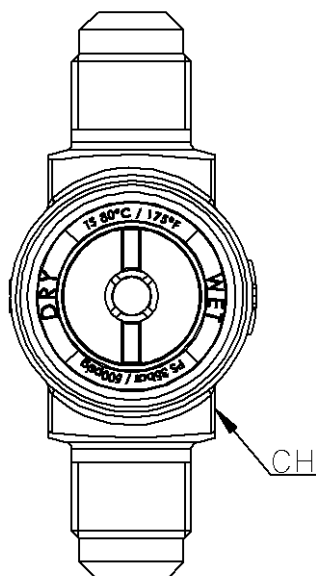

Typ: MI

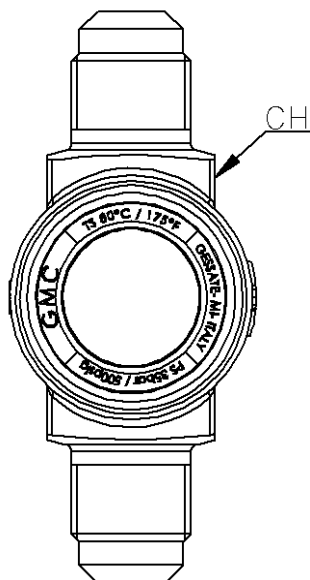

Typ: LI

| TYP | | Przyłącza (CH) | |
|-------|-------|----------------|-------|
| | | mm | in |
| LI2MM | MI2MM | 14 | 9/16 |
| LI2MF | MI2MF | 22 | 7/8 |
| LI3MM | MI3MM | | |
| LI3MF | MI3MF | | |
| LI4MM | MI4MM | | |
| LI4MF | MI4MF | 24 | 15/16 |
| LI5MM | MI5MM | 28 | 1.1/8 |
| LI5MF | MI5MF | | |
| LI6MM | MI6MM | 35 | 1.3/8 |
| LI6MF | MI6MF | | |
| - | MI_T | 32 | - |

Ważne informacje:

- Przed stwierdzeniem obecności wilgoci należy się upewnić, że instalacja pracuje a ciecz przepływa przez wziernik.

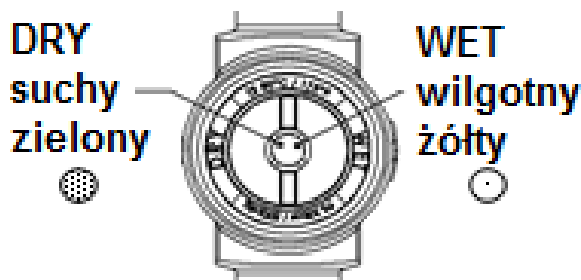

Dane do faktury:

 BERLING S.A.
 ul. Zgoda 5 lok. 8
 PL 00-018 Warszawa

NIP: 522 005 97 42

Adres do korespondencji:

 BERLING S.A.
 Al. Krakowska 80a
 05-552 Stefanowo

Kontakt

 T: +48 22 727 84 97
 F: +48 22 736 28 99

 berling@berling.pl
 www.berling.pl

 KRS: 0000298346 Sąd Rejonowy dla m. st. Warszawy,
 XII Wydział Gospodarczy Krajowego Rejestru Sądowego
 Kapitał zakładowy: 17.500.200 PLN
 Kapitał wpłacony: 17.500.200 PLN

 Kredyt Bank S.A.
 87 1500 1386 1213 8003 9858 0000

INSTALACJA

- o Przed przystąpieniem do lutowania, należy owinąć wziernik mokrym materiałem
- o Podczas lutowania nie kierować otwartego ognia bezpośrednio na wziernik

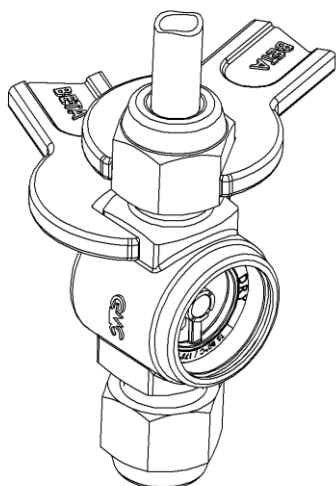
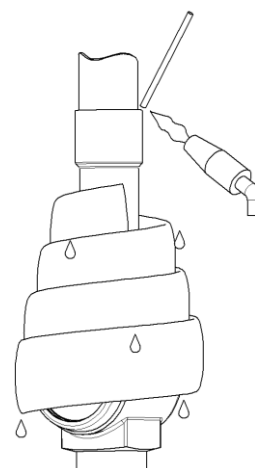

- o Jednym kluczem zablokować wziernik w pozycji roboczej używając jego kwadratowej części a drugim kluczem dokręcić nakrętkę stosując poniższe momenty:

| SAE [cal] | 1/4 | 3/8 | 1/2 | 5/8 | 3/4 |
|------------------------------------|-------|-------|-------|-------|-------|
| Moment Min/Max [Nm] | 11/14 | 20/25 | 34/47 | 54/75 | 68/71 |

Wziernik siodełkowy:

- o Przed przystąpieniem do lutowania wyjąć uszczelkę z korpusu

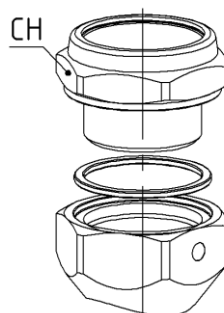
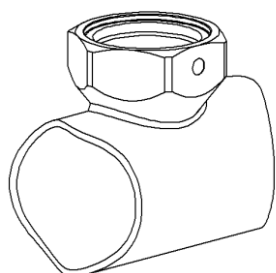

wykręcić wziernik i

- o Po lutowaniu pozostawić adapter do naturalnego ostygnięcia w powietrzu. Zabronione jest gwałtowne studzenie np. poprzez polewanie wodą.

- o Po ostygnięciu należy ponownie złożyć wziernik i dokręcić stosując moment **45Nm**.

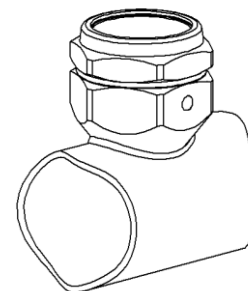

Dane do faktury:

BERLING S.A.
 ul. Zgoda 5 lok. 8
 PL 00-018 Warszawa

NIP: 522 005 97 42

Adres do korespondencji:

BERLING S.A.
 Al. Krakowska 80a
 05-552 Stefanowo

Kontakt

T: +48 22 727 84 97
 F: +48 22 736 28 99

berling@berling.pl
 www.berling.pl

KRS: 0000298346 Sąd Rejonowy dla m. st. Warszawy,
 XII Wydział Gospodarczy Krajowego Rejestru Sądowego
 Kapitał zakładowy: 17.500.200 PLN
 Kapitał wpłacony: 17.500.200 PLN

Kredyt Bank S.A.
 87 1500 1386 1213 8003 9858 0000